

Teo Lehtimäki Oy



Ohjehinnasto 2018

Kytkimet



Päivitetty 08.03.2018



Skidoo & Lynx

Ohjehinta P80, 15-81 = 530.- sis. jousen ja painot

Katso kalibroinnit:

<http://teolehtimaki.fi/merkkikohtaiset-varaosaluettelot/>

	moottori	vuosi	Kytkin	jousi	painot	kuppi	pultti
	engine	year	Clutch	spring	shims	cap	fix.bolt
Skidoo / Lynx							
Kaikki joissa TRA	550 F/C	2010-18	15-81	15-54	8	0054	vakio
Kaikki mallit	600 ACE	2011-18	15-81	15-96	6	0054	xxxx
Kaikki mallit	600 HO E-Tek	2009-18	15-81	15-96	6	0054	
Summit X/SP, -0254	600 HO E-Tek	2011-15	15-81A	15-93	8	11-71	
Kaikki	600 SDi	2005-08	15-81	15-93	10	0054	
Kaikki 670, 700, 774, 800		1993-02	15-82	15-93	8-12	0054	
Kaikki 800 4temps	V810	2007-12	15-81	15-95	6	0054	
Kaikki	800 HO	2003-07	15-82	15-93	12	0054	
Kaikki Powertek	800 R	2007-11	15-81	15-93	10	0054	
Kaikki	800 SDi	2003-04	15-82	15-93	11	0054	
Renegade, -0258	850 E-Tek	2017	15-81C	15-93	11	11-72	
Kaikki	900 ACE	2014-15	15-81	15-96A	12	0054	
Kaikki, -0260	900 ACE	2016-18	15-81B	15-96A	12	11-71	
Mach Z	1000	2004-05	15-81	15-93	12	11-72	
Kaikki 1000 4temps	V1000	2003-06	15-81	15-96	7	0054	
Kaikki 1200	1200	2009-12	15-81	15-96A	10	0054	
Kaikki 1200, -0260	1200	2013-17	15-81B	15-96A	12	11-71	
Elite 1500	1500	2004-05	18-81	15-98	2	0054	vakio

Mallit 15-81 ja 15-82, iso kartio, starttikehäsovitus. Ilman starttikehää voi käyttää molempia malleja. **Katso mallikohtaiset kalibroinnit netistä.** Kaikki P80 kytkimet ovat jatkossa uudistettua mallia, aluslevyn reikä kuusikulmainen ja jousipesässä jousen ohjain, muuten kuten ennenkin.

P80 jouset Ohjehinta 30.-

Numero	CVTech	Newton 72 mm	Newton 45 mm	Pituus	A halk.	i
15-90	1151-1142	1000	1500	130,00	5,50	
15-91	0451-1135	900	1300	134,0	5,50	6,75
15-92	0451-1136	900	1600	109,0	6,00	6,00
15-93	1151-1132	810	1150	143,0	5,50	8,00
15-94	0451-1134	742	1612	95,0	6,00	5,00
15-95	1151-1109	300	1100	82,0	6,00	5,25
15-96	1151-1114	400	900	94,0	5,50	5,80
15-96A	1151-1116	400	1300	85,0	6,00	
15-96B	1151-1120	500	1100	97,0	5,50	
15-97	1151-1133	800	1300	121,0	5,50	
15-98	1151-1113	400	700	111,0	4,90	
15-99	0451-1128	700	900	164,0	5,00	8,25



Polaris

Ohjehinta P80, 15-84 = 530.- sis. jousen ja painot

Ohjehinta P80, 15-88 = 530.- sis. jousen ja painot

Katso kalibroinnit:

<http://teolehtimaki.fi/merkkikohtaiset-varaosaluettelot/>

	moottori	vuosi	Kytkin	jousi	painot	kuppi	pultti
	engine	year	Clutch	spring	shims	cap	fix.bolt
Polaris							
Kaikki	550	1999-18	15-84	15-93	7	0054	
Kaikki 3-sylinterinen	600	1995-00	15-84	15-93	5	0054	
Kaikki 2-sylinterinen	600	1997-07	15-84	15-93	7	0054	
Kaikki, iso kartio	600	2007-18	15-88	15-93	7	0054	xx
Kaikki, pieni kartio	600	2006-15	15-84	15-93	5	0054	
Kaikki, Indy 650	650	1988-97	15-84	15-93	7	0054	
Kaikki, Ultra	679	1996-99	15-84	15-52	6	0054	
Kaikki 2-sylinterinen	700	1997-06	15-84	15-52	6	0054	
Kaikki RMK mallit	700	2008-10	15-88	15-93	7	0054	
Kaikki 750 4temps	750	2006-13	15-84	15-93	11	0054	
Kaikki, pieni kartio	800	2000-06	15-84	15-93	9	0054	
Kaikki, Storm mallit	800	1993-98	15-84	15-52	6	0054	
Kaikki, iso kartio	800	2001-18	15-88	15-93	9	0054	



Yamaha

Ohjehinta P80, 15-83 = 530.- sis. jousen ja painot

Katso kalibroinnit:

<http://teolehtimaki.fi/merkkikohtaiset-varaosaluettelot/>

	moottori	vuosi	Kytkin	jousi	painot	kuppi	pultti
	engine	year	Clutch	spring	shims	cap	fix.bolt
Viking	540 / P50	1988-92	15-02	15-54	7		
Viking II	540 / P50	1993-98	15-18	15-54	9		
Viking III	540	1999-05	15-83	15-93	5	0054	xx
Viking IV-V	540	2006-18	15-83	15-93	5	0054	xx
Viking Professional	973	2005-15	15-83	15-95	8	0054	xx
Viking Professional	1049 4temps	2016-18	15-83	15-95	5	0054	xx
MM, Venture, VMax	600	1994-99	15-83	15-95	6	0054	xx
MM, SRX, SXR, SX	600	2000-06	15-83	15-97	6	0054	xx
Kaikki mallit	700	1997-06	15-83	15-94	7	0054	xx
Kaikki mallit (ei VK)	973	2005-17	15-83	15-94	7	0054	xx
Kaikki mallit	998 4temps	2003-10	15-83	15-91	9	0054	xx
Kaikki Apex mallit	1000	2006-17	15-83	15-94	10	0054	xx
RX-1	1000	2003-05	15-83	15-91	9	0054	xx
RS Venture	1049	2009-15	15-83	15-96	11	0054	xx
FX Nytro, RS Vector	1049	2008-15	15-83	15-91	9	0054	xx
SR Viper	1049	2014-17	15-83	15-94	9	0054	xx



Arctic Cat

Ohjehinta P80, 15-85 = 530.- sis. jousen ja painot

Ohjehinta P80, 15-86 = 530.- sis. jousen ja painot

Katso kalibroinnit:

<http://teolehtimaki.fi/merkkikohtaiset-varaosaluettelot/>

	moottori	vuosi	Kytkin	jousi	painot	kuppi	pultti
	engine	year	Clutch	spring	shims	cap	bolt
Kaikki, F / C	340, 370, 440	1991-08	15-85	15-93	6	0054	
Kaikki, pieni kartio	570 F/C	2002-09	15-85	15-93	7	0054	
Kaikki, iso kartio	570 F/C	2010-18	15-86	15-93	7	0054	
Kaikki	440 L/C	1986-00	15-85	15-93	6	0054	
Kaikki	500	2000-09	15-85	15-93	7	0054	
Kaikki	530, 550, 580	1986-05	15-85	15-93	7	0054	
Kaikki 600-triple, ZRT	600	1997-02	15-86	15-91	9	0054	
M 6, F 6, Sabercat	600 EFI	2003-09	15-86	15-97	12	0054	
Kaikki	650, 660	1988-08	15-85	15-93	7	0054	
Kaikki	700	2003-06	15-86	15-97	12	0054	
Kaikki 800 pieni kartio	800	1995-01	15-85	15-93	12	0054	
CFR, F8, M8, Efit	800 + 800EFI	2007-13	15-0255	15-90	12	0072	
Kaikki 8000 mallit	800	2014-15	15-0248	15-90	12	0072	
Kaikki 8000 + XF	800	2016-18	15-0252	15-90	9	0072	
Kaikki 998 turbo	998 turbo	2017-	15-0259	15-90	10	0072	
Kaikki 1000 mallit	1000	2008-11	15-0257	15-91	11	0072	
Kaikki 1049 mallit	1049	2014-15	15-83	15-96A	8	0054	
Kaikki 1056 mallit	1056	2007-15	15-83	15-96B	8	0054	
Kaikki 1056 turbot	1056 turbo	2012-25	15-0251	15-91	5	0054	

P80 kytkimen varaosia



19-085
19-071
19-072



19-080



19-084



19-081
/ 3 kpl



19-082 / 36 kpl



19-130



19-100



16-08



19-030



19-050



16-07



P50 kytkimet

Ohjehinta 430.- sis alv

Muista: yksi priikka vastaa noin 100 r / min.

Jos kytkentäkierrokset ovat huomattavasti poikkeavat siitä, mitä koneelle on ilmoitettu, tutki aina toisiovaraattorin jousen säädöt, sen kunto muutenkin, sekä kytkimen linjaus.

Moottori on juuri niin hyvä kuin on kytkimen kalibrointi.

Alla on muutama esimerkki P50 kytkimen käyttökohteista. Huomaa, että kaikki ohjeet ja kalibroinnit löytyy; <http://teolehtimaki.fi/merkkikohtaiset-varaosaluettelot/>

	P50 numero	Huomaa	PTO	Hihna	mm. missä käytetään
15-02	0402-0002	ei startti	2,50	31,7	Yamaha
15-03	0402-0003	pitkä startti	8,77	34,8	Rotax alle 600 cc
15-04	0402-0004	lyhyt startti	8,77	34,8	Rotax alle 600 cc
15-05	0402-0005	startti, 6 mm	11,5	33,3	Rotax -1999 saakka
15-06	0402-0006	Polaris pultti	6,00	34,9	Arctic Cat pultti,
15-08	0402-0008	pitkä napa		33,3	Rotax 253, 277
15-09	0402-0009	startti, 6 mm	11,5	34,9	Rotax -1999 saakka
15-10	0403-0010	ei startti	5	33,3	Tundra 277 1993-2005
15-11	0403-0011	ei startti	1,5	34,9	Yamaha
15-18	0403-0018	laippa	4,99	34,9	Yamaha, Nordik 300
15-22	0403-0022	laippa	0,06	32,7	Yamaha

P50 jouset; Ovh 30.-		N min /	N max /	Pituus	A halk.	Huom.
Numero	CVTech	72 mm	45 mm	mm	mm	i
15-51	0151-0003	730 / 730	987 / 1056	132	4,88 / 5,50	8,10
15-52	0151-0002	618 / 708	1050 / 1115	108	5,26 / 5,50	6,00
15-53	0151-0006	500 / 499	1070 / 1142	93	5,71 / 6,00	6,10
15-54	0451-1118	500 / 501	700 / 832	114	4,50 / 5,50	8,10
15-55	0451-1129	700 / 708	1100 / 1056	127	5,26 / 5,50	7,50
15-56	0451-1137	595 / 604	852 / 929	122	4,88 / 5,50	8,10

Näitä jousia voi mittojen puolesta käyttää P 80 kytkimessä.

Ulosvetäjä kytkimelle P50, P80, TRA, Alt L = Pituus

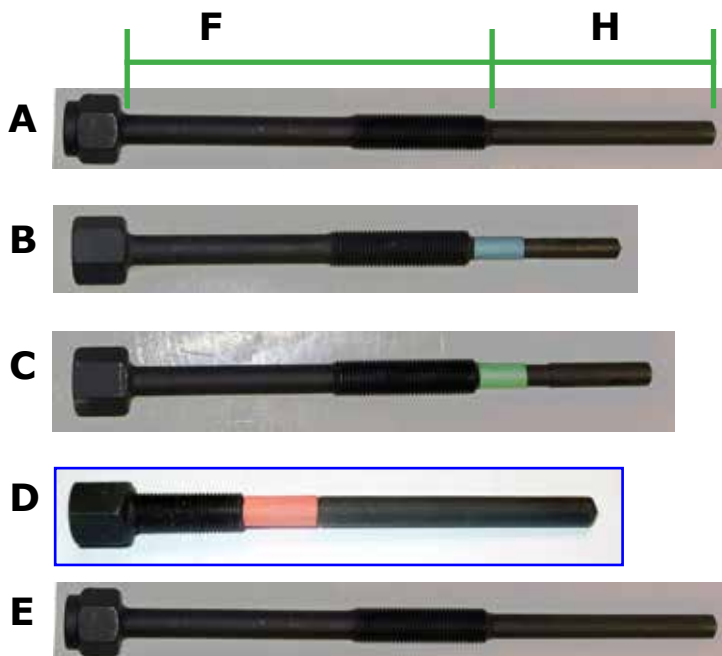

	Numero	F	H	L	Kierre	vanha
A	18-1066	135	93	248	M14-1,5	211
B	18-1067	127	63	210	M14-1,5	212
C	18-1065	127	73	220	M14-1,5	210
D	18-1064	39	128	187	9/16-18	209
E	18-1070	153	111	285	M14-1,5	223
X	18-0062	150	130	300	M14-1,5	-

	Numero	Sopii ainakin...
A	18-1066	P80, Arctic Cat, 15-85, 15-86
B	18-1067	P80, Yleismalli P50
C	18-1065	P80, Yleismalli P50
D	18-1064	ALT kytkimet
E	18-1070	P80, Polaris 15-84, 15-88
X	18-0062	P80, Arctic Cat, 8000 mallit

ALT-kytkin

Ohjehinta 345.- sis alv



15-0513A



15-3913A



15-3113A



15-2913A

Kytkin	PTO tyyppi	PTO säätö	Hihna	Sopii mm.
15-0513A	Kartio 30 mm 1/10	- 2,0	33,3	Lynx, Skidoo
15-0613A	Kierre 7/8" 14UNF		33,3	Alpine
15-0913A	Kierre 7/8" 14UNF		31,7	Alpine
15-1013A	Kierre 3/4" 14UNF		31,7	Elan
15-1213A	Kartio 30 mm 1/10	- 6,35	31,7	Lynx, Skidoo
15-2913A	Kartio 30 mm 1/10	- 12,7	31,7	Yamaha
15-3113A	Kartio 30 mm 1/10	- 12,7	31,7	Yamaha
15-3913A	Kartio 30 mm 1/10	- 12,7	33,3	Rotax 253, 277

Rotax 503 punakilpinen, ns. Scandinavian malli					
	kytkin	jousi	painot	hihna	käytetty mm: Ockelbo 8000, Lynx 6900
Alt	15-0513A	19-01	90 gr	33 mm	Lynx 5900, 650. Trapper 6000, Nordik 600

Rotax 503 tavallinen moottoriversio					
	kytkin	jousi	painot	hihna	käytetty mm:
Alt	15-0513A	19-01	60 gr	33 mm	Lynx 5900 1992 saakka hihna 33 mm
P50	15-05	15-54	8	33 mm	
P50	15-04	15-54	8	35 mm	Lynx 5900 1993 alkaen hihna 35 mm
P50	15-04	15-04	8	35 mm	Nordik 500 PSS, 540, 550

Rotax 447 tavallinen moottoriversio					
	kytkin	jousi	painot	hihna	käytetty mm:
Alt	15-0513A	19-01	60 gr	33 mm	Nordik 500, Lynx 3900
P50	15-04	15-54	8	35 mm	Forest Fox 1993 alkaen hihna 35 mm
P50	15-04	15-04	8	35 mm	Kaikki kelkat; tämä kone ja hihna 35 mm

Rotax 377 tavallinen moottoriversio					
	kytkin	jousi	painot	hihna	käytetty mm:
Alt	15-0513A	19-01	60 gr	33 mm	Lynx 3900 1992 saakka hihna 33 mm
P50	15-05	15-52	8	33 mm	Trapper 5000
P50	15-04	15-52	8	35 mm	Lynx, Forest Fox

Rotax 253 ja 277 tavallinen moottoriversio					
	kytkin	jousi	painot	hihna	käytetty mm:
Alt	15-3913A	19-01	60 gr	33 mm	Lynx 253, Aktiv, Ockelbo
P50	15-18	15-56	8	35 mm	Nordik 300, 300R



16-11



16-06



16-09



16-08



18-060
18-090



16-07



16-02

Toisiovariaattorit

Ohjehinta 395.- sis alv

Vuosi Year	Malli, make, model, modelle	Ro- tax	osa # part #	dia aks.
	Terri 30, 2020		14-6038	22,2
	Trapper, Ockelbo		14-6024	25,0
84-93	535, 5900 GLX, 650	503	14-6028	22,2
-93	GL 250	253	14-6028	22,2
-93	360, Ranger, GL3300	377	14-6028	22,2
94-96	360 S, Ranger	377	14-6041	22,2
-96	Ranger380,Fox,Light	380	ei saa	
94-96	GLX 5900FC, 650 S	503	14-6041	22,2
94-96	GLX 5900 LC	493	14-6041	22,2
97-98	Ranger 380,	380	ei saa	
97-98	Fox, S, Light Touring	380	ei saa	
97-98	GLX 5900 FC, 6900	503	14-6032	25,0
97-98	GLX 5900 LC	493	14-6032	25,0
99-03	GLX 5900 FC	503	14-6032	25,0
99-04	6900	503	14-6032	25,0
99-??	Fox 440	447	ei saa	
99-00	GLX 5900	493	14-6032	25,0
2000-	Ranger 500 FC	503	14-6032	25,0
2000-	Ranger 500 LC	493	14-6032	25,0
2001-	5900 ST	593	14-6032	25,0
2004-	SUV 550, Ranger	550	14-6032	25,0
2004-	6900	550	14-6032	25,0
2004-	SUV 600, ST 600	593	14-6033	25,0
2004-	5900 Yeti V-1000		14-6021	25,0
2005-	5900Yeti 600HO SDI	593	14-6021	25,0
2006-	SUV 600,Ranger 600	593	14-6021	25,0
2007-	TUV 600 HO SDI	593	14-6021	25,0
2007-	Yeti, Yeti Pro V-800	800	14-6021	25,0



Jos akseli 25,0 mm; Kiila 8 mm
Jos akseli 22,2 mm; Kiila 6 mm
paitsi 14-6038; Kiila 5 mm

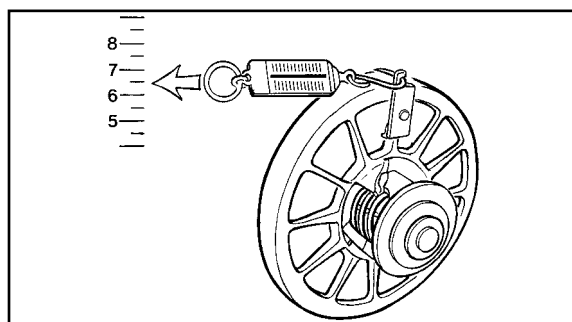

Säätöohjeita

Kun asennat uuden kytkimen tai korjaat vanhaa, muista aina tarkistaa toisio = kakkosvariaattorin jousen kireys ja kunto. Hyvin usein jousi on jo kuoleentunut eikä toimi oikein. Kytkin vaihtaa liian aikaisin eikä moottori jaksa seurata. Vaihda tai kiristä vanhaa joustta. Puhdista osat.

Linjaus

Tarkista 12 mm paksulla raudalla tai listalla variaattoreiden linjaus. Jos kelkassasi ei ole rajoitinta, joka estää moottorin kääntymisen vedon aikana, silloin mitan **Y** pitää olla 1,0 - 1,5 mm suurempi kuin mitan **X**. Huomaa myös, että pienemmän kytkimen takia ei ohjekirjasi mitta **Z** ole enää sama luku.

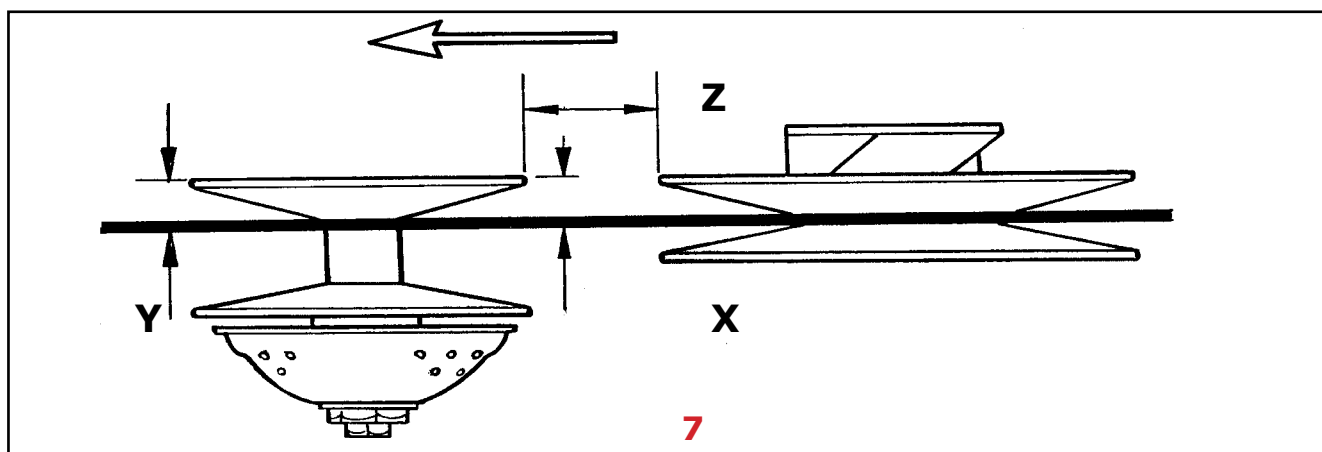

Trailbloc - ATV

Valmiiksi kalibroitu kytkin,
valmistaja:

CVTech-IBC



Kalibroitu	cc	vuosi	Polaris malli	OVH
13-0042	350	90-93	350L, Trail Boss 350	550
13-0042	400	94-03	400L, Big Boss 6x6, Scrambler, Trail Blazer, Xplorer,	550
13-0042	400	11-13	Sport 400L 2x4, Sportsman 400 HO,	550
13-0043	425	95-98	Magnum 425 kaikki	550
13-0042	455	06-07	Sportsman 450	550
13-0012	500	04-05	ATP 500 HO 4x4, Sportsman 500 HO EBS, 500 DUSE	550
		98-09	Sportsman EFI EBS kaikki, Sportsman 500 EN, EBS	
13-0040	500	98-09	Scrambler 500 kaikki	550
		01-12	Sportsman 500 HO, EFI	
13-0043	500	98-08	Big Boss 6x6, (Magnum 500 4x4 -00)	550
			Sportsman 500 HO, 500 6x6,	
13-0081	550	09-13	Sportsman XP 550 EFI	550
13-0009	600	03-05	Sportsman 600 Twin	550
13-0009	700	03-04	Sportsman 700 Twin EBS	600
13-0010	700	04-08	Sportsman MV7 EBS, Sportsman 700 EFI EBS	600
			Sportsman 700 EFI EBS	600
13-0011	800	05-07	Sportsman 800 EFI EBS	600
13-0047	800	07-12	Sportsman 800 EFI,	600
13-0082	850	09-14	Sportsman, Scrambler	600
			Can-Am	
12-0066	400	02-	Outlander 400 HO	550
12-0033	500	08-	Outlander 500 HO, Renegade	550
12-0034	650	02-	Outlander 650 HO kaikki,	600
12-0067	800	06-	Outlander 800 HO, 800 R	600
12-0068	800	07-	Renegade 800 HO, 800 R	600
12-0075	1000	11-	Commander 1000	650
12-0085	1000	12-	Outlander/Renegade 1000	650
12-0172	1000	16-	Renegade 1000 MXR	650
			Kawasaki	
P50 kytkin	400	97-02	Prairie 400	550
13-0007	650	02-12	Brute Force 4x4 kaikki	600
13-0007	700	04-09	Prairie 700 4x4 kaikki	600
13-0007	750	05-11	Brute Force 750 4x4 kaikki	600
			Honda	
ALT kytkin		kaikki	Pilot	
			Suzuki	
13-0007	700	kaikki	Twin Peaks 700 4x4	600
			Arctic Cat	
13-0007	650	04-06	650 V-Twin 4 x 4 Automatic	600

CVTech-IBC Canada Drummondville



Teksti 2007

Yhteistyöhistoriaa: CVT perustettiin 1960 luvulla nimellä Securistat International Ltee. Olin Kurikassa Velsalla materiaalipäällikkönä 1973-1979 välisen ajan. Joskus 1976-77 tuli toinen IBC perustajaveljeksistä, Gaston Beaudoin, puheilleni ja tarjosi ALT mallin kytkintä tuotantoon. Monien testien ja koeajojen jälkeen se hyväksyttiin mm. GL 3900 ensiasennuskytkimeksi, ja toimi siinä hyvin. Kuitenkin taustalla tehtiin samaan aikaan myös omaa kehitystyötä ja dipl. ins. Jorma Kuusinen kehitti Lynxiin uuden kytkimen sekä toisiovariaattorin, joita käytettiin vielä 1990 luvulla.

Seuraavan kerran tapasin IBC edustajan, kun Michel Beaudoin tuli puheilleni. Olin Kurikan Moottorikelkan tehtaanjohtajana 1984-1991 välisen ajan valmistamassa Trapper/Nordik moottorikelkkoja. Tänä aikana IBC kehitti uuden S4B-kytkimen. Työhön osallistui Eric Gourdon, Ranskan tehtaalta, Bo Strandberg Ab Movac Sweden:ltä ja tehtaan testiryhmä. Tämä kytkin asennettiin ensimmäisen kerran Nordik 300:seen, jossa oli Rotax 253 moottori. Samana vuonna tuli ulos ensimmäinen erillisjousitettu leveätelainen PSS 500 S4B kytkimellä varustettuna. (Valitettavasti Eric kuoli autokolarissa.)

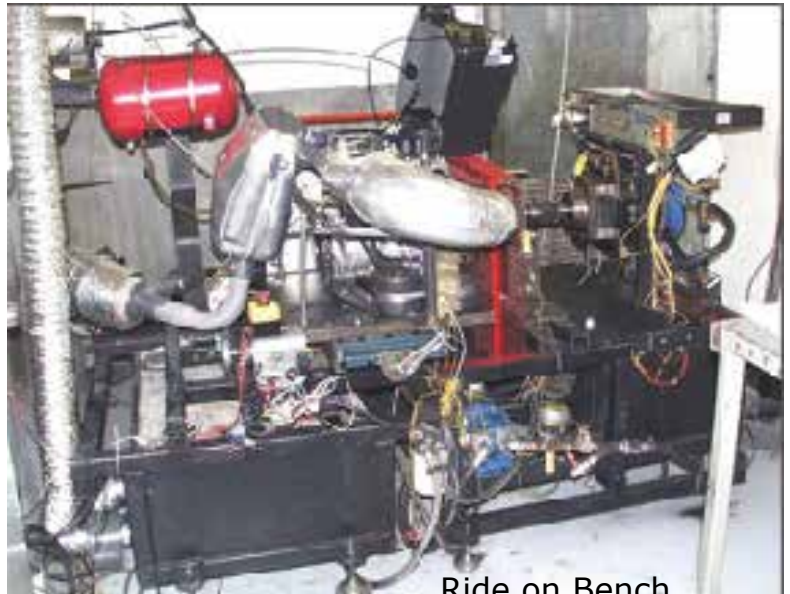

Ride on Bench

Perustin oman yrityksen Teo Lehtimäki Oy:n -91 ja sen nimissä tapasin IBC:n porukkaa seuraavan kerran. Nyt oli vuorossa Pierre Beaudoin, samaa sukua edelleen. Sain itselleni IBC:n edustuksen ja maahantuonnin kaikista vastustuksista huolimatta, olinhan jo vanha tuttu talossa.

Koko 1990 luvun lopun ja 2000 luvun alun IBC on valmistanut myös TRA kytkimet Ski-doolle ja Lynxille. Tämän ajan kuluessa IBC on kehittänyt uuden P50 kytkimen sekä In Vance toisiovariaattorin.

BRP:llä on ollut niihin etuosto-oikeus, jota se myös käytti. Nyt kuitenkin on tilanne muuttunut ja Teo Lehtimäki Oy sai myös nämä edustukseensa, lisäksi saimme kaikki muut uudet tulossa olevat mallit. Olemme virallisesti CVTechin Euroopan maahantuojia.



Analytical Test Bench